

## F-1 型空气压缩机

### 1. 产品概述

F-1 为一种电驱动,风冷,单级的空气压缩机。该装置配置有单向阀,能提供可调的(通过压力开关设置),受限的(50Hz 时,压力为 0 时 45L/min 至压力为 0.35MPa 时 33L/min)的压缩空气。同时该装置配置有安全阀,当压力超过 0.45MPa 时自动开启。当干式管网在用非持续压力供给装置充压后,可利用 F-1 空压机维持管网的压力。同样该装置也可直接作为基本的压力供给装置用于干式管网中,但该管网容积不应超过 567 升。



### 2. 技术数据

认证:FM、UL

电气参数:220V,50Hz,额定电流 2.6A

压力供气范围:0.14~0.45MPa

压差调节范围:0.1~0.14MPa

空压机马达单元特性:

- 功率为 0.18KW,直接驱动
- 轴承永久润滑
- 活塞自润滑

- 不锈钢阀门
- 热保护自动复位
- 50Hz 的空压机在 0.35MPa 压力下能提供 1.2SCFM 的压缩空气
- 安全阀在超过 0.45MPa 时自动开启
- 运输重量 13.6kg
- 随货卡箍适用 DN50~DN250 管道
- 安装位置温度应在 2℃~35℃

注意:空压机安全阀在 0.45MPa 时自动开启。当空压机的停止压力通过压力开关调整等于或超过 0.45MPa 时,空压机仍将持续供压。

### 3. 产品特性:

N. 可调压力开关;

P. 配置安全阀,当压力超过 0.45MPa 时自动开启;

O. 空压机出口处配置单向阀;

### 4. 压力开关结构

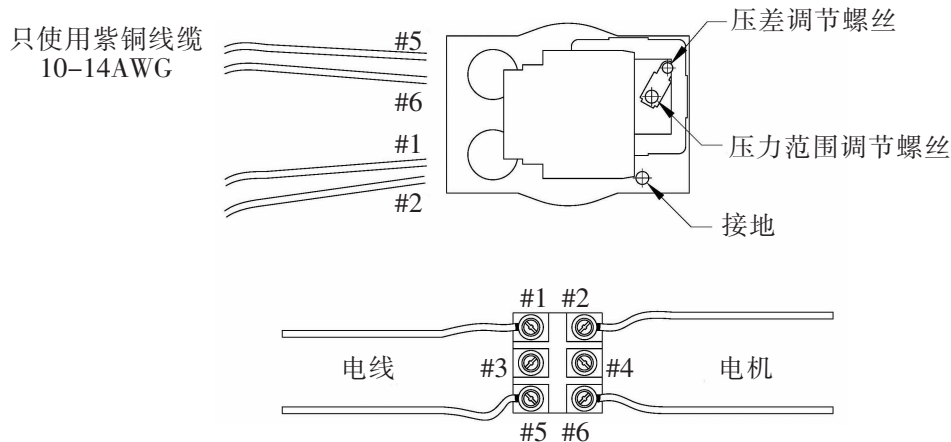

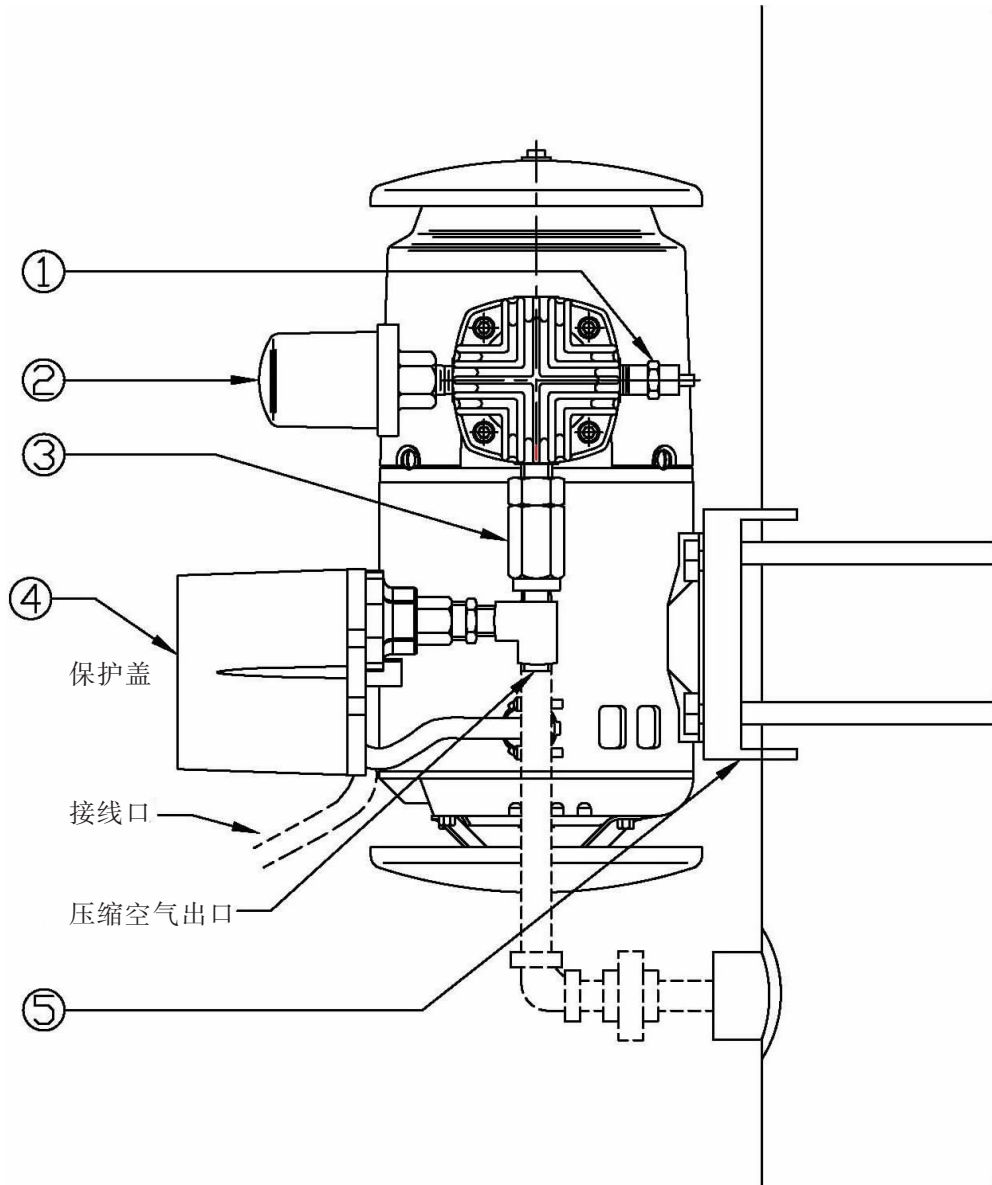

序号	名称	数量
1	安全阀	1
2	空气滤清器	1
3	单向阀	1
4	压力开关	1
5	捆绑部件包	1