

标准响应/快速响应 标准覆盖面 K=80 直立/下垂型易熔合金洒水喷头

1. 产品概述

该类洒水喷头是一种小型焊接合金洒水喷头。此洒水喷头具有多种款式、涂层、温度及口径可供选择,以满足设计的不同需求。紧凑的焊接易熔合金被完全的固定于喷头的框架内,以最大程度的避免机械损伤。同时保持了喷头的美观外形。喷头在配合有涂蜡层后,可以使用在很多腐蚀性环境中。喷头底部的密封是:通过易熔合金传导顶部螺钉的固定作用力于特殊弹簧和小盖装置上实现的。

在火灾发生时,喷头框架中的热敏感合金受热膨胀,导致金属片分离,喷头底部的小盖和特殊弹簧装置弹出,启动喷头喷水。



2. 标准响应技术数据

喷头表面防腐涂层:黄铜本体色(无涂层)、镀铬-Enloy®、喷头表面涂蜡、聚酯层加涂蜡、白色聚酯、黑色聚酯和黑色特氟龙。

标准响应喷头最大工作压力为 1.2MPa

产品型号	螺纹口径	安装方式	流量特性系数 K	产品认证
VK108	1/2"NPT (DN15)	直立型	80	CCCF、FM、cULus
VK110	1/2"NPT (DN15)	下垂型	80	CCCF、FM、cULus

公称动作温度:74℃、104℃、141℃

3. 快速响应技术数据

喷头表面防腐涂层:黄铜本体色(无涂层)、镀铬-Enloy®、白色聚酯和黑色聚酯。

快速响应喷头最大工作压力为 1.2MPa

产品型号	螺纹口径	安装方式	流量特性系数 K	产品认证
VK301	1/2"NPT (DN15)	直立型	80	CCCF、FM、cULus
VK303	1/2"NPT (DN15)	下垂型	80	CCCF、FM、cULus

公称动作温度:74℃、96℃、138℃

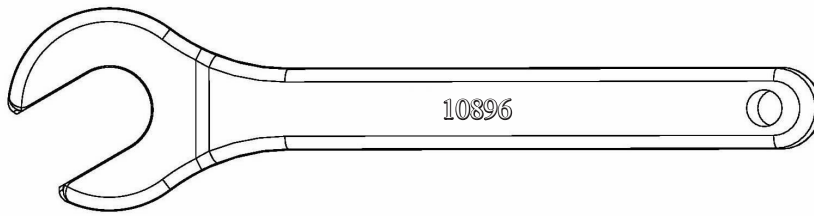
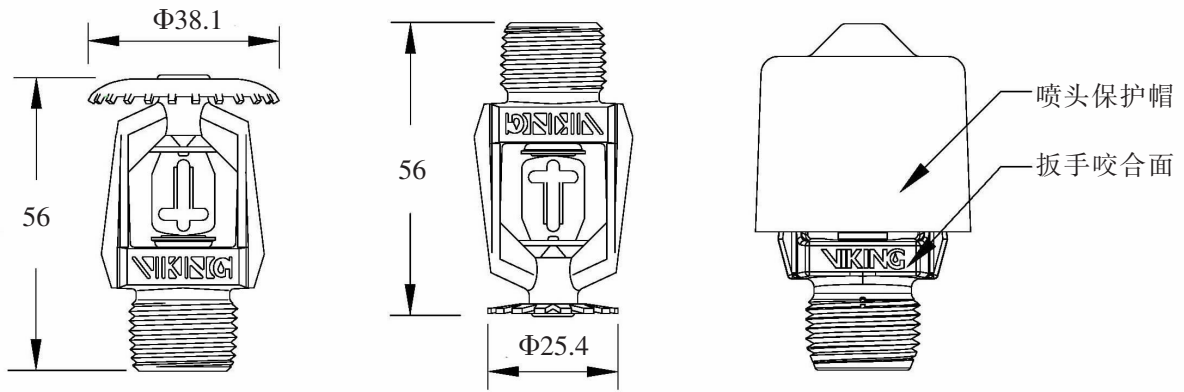

专用扳手型号 10896W/B

天花板开孔尺寸
 最小 Φ58.7mm
 最大 Φ63.5mm

